

Hygiène & Transfert

# Transactive Xtra

Innovation et multi-fonctionnalité au service du transfert

Élévateurs sur rails plafonniers

REF. 1668.09 - 1668.10 - 1668.11 - 1668.12 - 1668.13 - 1668.14 - 1668.15 - 1668.69

Ergonomique, économique et fiable, l'élevateur sur rails Transactive est aujourd'hui la solution innovante en matière de transfert des patients. Sa modularité et sa simplicité d'utilisation répondent à toutes les problématiques d'implantation, et en font un matériel performant et fonctionnel.



**REVAL**  
LE BIEN-ÊTRE DURABLE

## Transactive Xtra

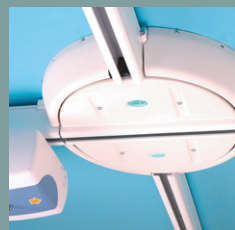

## POINTS FORTS

- Capacité de levage allant de 130 à 280kg.
- Télécommande pneumatique immergeable.
- Porte-sangle 2 points avec dispositif anti-détachement de sangle.
- Dispositif rapide pour retirer le porte-sangle.
- Appareil compact pour une meilleure amplitude de levage.
- Grand choix de sangles.
- Montée et descente de secours manuelles et électriques.
- Système anti-vrille de la sangle de levage.

## Élévateurs sur rails plafonniers

REF. 1668.09 - 1668.10 - 1668.11 - 1668.12 - 1668.13 - 1668.14 - 1668.15 - 1668.69

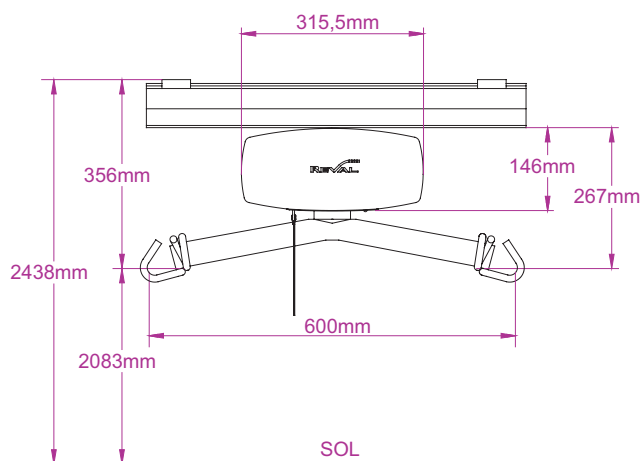

### DESRIPTIF:

- Ecran digital pour niveaux batteries, réglages et maintenance.
- Déplacement du moteur sur roulements à billes de hautes précisions.
- Appareil compact pour une meilleure amplitude de levage.
- Mise en veille automatique en cas de non-utilisation prolongée.
- Alarme sonore et visuelle de décharge des batteries.
- Sécurité en cas de surcharge.
- Arrêt d'urgence et descente d'urgence électrique.
- Démarrage et arrêt du moteur en douceur.
- Poste de charge intégré au rail.
- Dépose rapide du moteur par démontage de la butée fin de rail.

### CARACTERISTIQUES TECHNIQUES:

- Capacité maximale de levage 130, 160, 200, 280, 300 kgs
- Poids de l'appareil :
  - 9,7 kgs version 2 fonctions
  - 10,4 kgs version 4/5 fonctions
- Vitesse de levage en charge : 15cm/s
- 4 Vitesses de déplacement pour la version 5 fonctions avec retour à la charge automatique.
- 2 Batteries 2x12V.
- Autonomie environ 65 montées / descentes à 85 kg.
- Temps maximal de charge des batteries : 8 heures.
- Chargeur IP67 230V/30V 50/60Mhz.
- Option commande à infra-rouge disponible.

### OPTIONS:

- Option commande à infra-rouge disponible.

### CONFORMITÉ:

- 93/42/CEE Classe I (Directive Dispositifs Médicaux)
- 73/23/CEE (Directive Basse Tension)
- 89/336/CEE (Directive Compatibilité Electromagnétique)
- EN 10535 (lève-personnes)

### VERSIONS:

- 1668.09 Elévateur Transactive Xtra 4 fonctions 130Kg
  - 1668.10 Elévateur Transactive Xtra 2 fonctions 130Kg
  - 1668.11 Elévateur Transactive Xtra 4 fonctions 160Kg
  - 1668.12 Elévateur Transactive Xtra 2 fonctions 160Kg
  - 1668.13 Elévateur Transactive Xtra 4 fonctions 200Kg
  - 1668.14 Elévateur Transactive Xtra 2 fonctions 200Kg
  - 1668.15 Elévateur Transactive Xtra 4 fonctions 280Kg
  - 1668.69 Elévateur 4 fonctions TXE200D pour table tournante et système XY motorisé.
- (2 boutons supplémentaires sur la commande et plots de raccordement sur l'élévateur permettant de commander et d'alimenter une table tournante ou un système XY motorisé)

### OPTIONS:

- 1668.16 Kit de conversion infrarouge 2-4 boutons
- 1668.17 Kit de conversion infrarouge 6 boutons